



**ООО "МАШТЕХ"**

Tel.: +7-929-044-04-75

e-mail: [info@mashtekh.ru](mailto:info@mashtekh.ru)

[www.mashtekh.ru](http://www.mashtekh.ru)

## ARG 235 plus

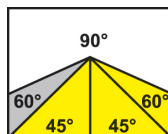

2710 x 27 x 0,9

	90°	-45°	+45°	+60°
●	235	185	165	115
■	230	160	145	80
■	280 x 180	185 x 100	185 x 80	115 x 80

Главный двигатель	400 В / 50 Гц / 0,9/1,4 кВт
Мотор помпы СОЖ	400 В / 50 Гц / 0.05 кВт
Скорость пилы	40/80 м/мин
Высота стола тисков	900 мм
Объем бака СОЖ	15 л
Габаритные размеры (мин.)	1640 x 750 x 1400 мм
Габаритные размеры (макс.)	1930 x 1610 x 2000 мм
Вес станка	295 кг

## ОПИСАНИЕ ПРОДУКТА

Обновлённый тип рамы обеспечивает максимальную жесткость всей системы, аккуратность резания и увеличенный срок эксплуатации ленточного полотна. Вся электрическая проводка и элементы распределения охлаждающей жидкости расположены внутри рамы, которая защищает их от повреждений. Обновленный тип рамы сильно облегчает процесс замены ленточного полотна и очистки внутренней полости рамы. Вам просто нужно открыть замок откидной рамы, и она зафиксируется в верхнем положении. Помимо изменения в дизайне рамы произошло множество технических изменений, повышающих удобство использования станка, качество его работы и износоустойчивость. Новая регулируемая рукоятка подъема рамы значительно упрощает процесс использования станка. В качестве опции есть возможность установки щетки для очистки ленточнопильного полотна от стружки, которая приводится в движение ведомым шкивом.

Универсальный ленточнопильный станок, предназначен, в основном, для использования в условиях серийного производства, а также в металлообрабатывающих мастерских и ремонтных цехах производств. Ленточное полотно размерами 27x0.9 представлено на рынке широкой номенклатурой и позволяет обрабатывать огромный спектр материалов, включая нержавеющие и инструментальные стали.

Подъем рамы осуществляется вручную, рабочая подача производится под тяжестью собственного веса рамы с возможностью простого регулирования дроссельного клапана подающего гидроцилиндра. После окончания пропила привод пилы автоматически останавливается. Для облегчения подъема рамы, станок оснащен пружинной системой с возможностью регулировки натяжения для изменения усилия необходимого для подъема и опускания рамы.

Универсальная конструкция зажимных тисков предусматривает возможность пиления заготовок под углом в диапазоне от -45° до 60°.

Поворотный стол исключает возможность пропила его рабочей поверхности.

- Несущие компоненты выполнены из отливок из серого чугуна, что повышает виброустойчивость станка;
- Современный дизайн рамы позволяет распиливать заготовки больших размеров под разными углами;
- Плавная регулировка угла реза в диапазоне от -45° до 60°, с возможностью быстрой установки угла на 45°, 60° и 90°;
- Массивные быстрозажимные тиски для простого и надежного крепления заготовки;
- Использование в станке шкивов большого диаметра и трехсторонних твердосплавных направляющих пилы увеличивает многократно стойкость инструмента и точность распила;
- Надежная конструкция узлов станка и использование зарекомендовавших себя комплектующих гарантируют долгий срок исправной работы.
- Бесшумный и необслуживаемый червячный мотор-редуктор;
- Трехфазный двухскоростной двигатель (400 В) с возможностью выбора скорости пилы 40 и 90 м/мин;
- Высокопроизводительный насос подачи СОЖ и возможность независимого регулирования потока на обоих направляющих, бак и помпа СОЖ размещены внутри тумбы станка;
- Удобное и простое управление станком с эргономичной панели закрепленной на тумбе станка;
- Упор для выставления заготовок со шкалой, длиной 250 мм.



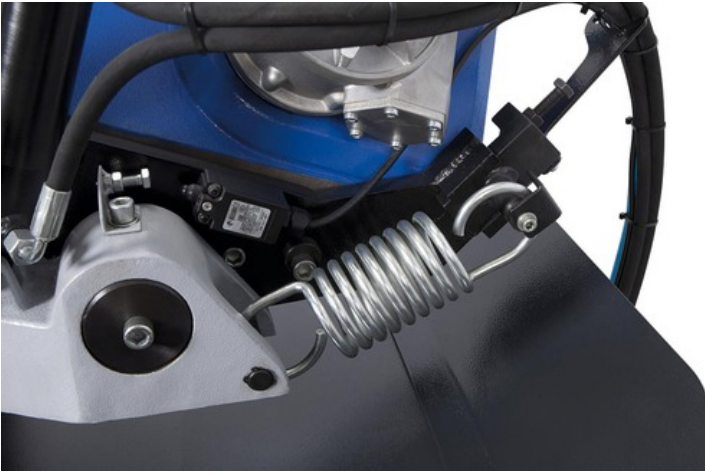



DR105/130/200/235\*

**Упор для заготовок до 200 мм-**  
Стандартная комплектация



FR

**Частотный преобразователь**  
Возможность регулировать скорость вращения пилы в диапазоне от 15 до 90 м/мин, назначая оптимальный режим для каждого материала.

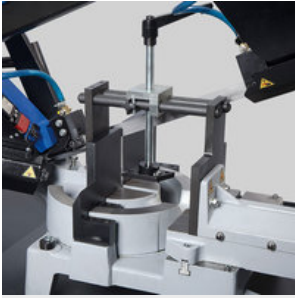

VP 235 plus

**Ручной прижим**  
Используется для зажима пакета заготовок. Обеспечивает простую и надежную дополнительную фиксацию заготовок сверху.



LA 50

**Лампа галогенная**  
Обеспечивает качественное освещение зоны реза станка. Необходимо в условиях затемненных производственных помещений.



MM

**Смазка масляным туманом**  
Распыление масляного тумана на режущую кромку пилы. Заменяет традиционное охлаждение СОЖ, особенно при резке заготовок профильного сечения, когда происходит большая утечка СОЖ вне станка. Возможно использование органических масел.



DR235

**DR-** Упор для выставления заготовок со шкалой, длиной 500 мм



KD 235

**Щетка для снятия стружки KD**  
Стальная щетка, приводимая в движение ведомым шкивом. Используется для удаления стружки с ленточного полотна.



CD

**Индикатор натяжения пилы**  
Позволяет оптимально натягивать ленточную пилу и контролировать натяжение в процессе работы. Правильное натяжение многократно увеличивает срок службы инструмента и точность обработки.



OPL

**Пистолет высокого давления**

Предназначен для очистки рабочего пространства станка.



PV 235

**Ролик дополнительный PV**

Облегчает процесс подачи заготовки при отсутствии рольганга. Может быть установлен как на вход, так и на выход заготовки.

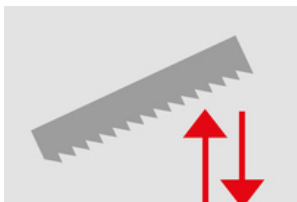

Automatic stop / start

AUT

**Автоматическое опускание рамы с заданной скоростью**

В стандартной комплектации станков регулировочный клапан должен быть закрыт после подъема рамы в верхнее положение, после чего скорость опускания должна быть выставлена повторно.

В данной опции дроссельный клапан оборудован дополнительным электрическим клапаном, который остается в заданном положении даже после подъема рамы, что исключает необходимость заново устанавливать нужную вам скорость. Данная опция исключает ошибку с правильной установкой скорости резания, увеличивает срок службы ленточного полотна и упрощает работу при пакетной резке.

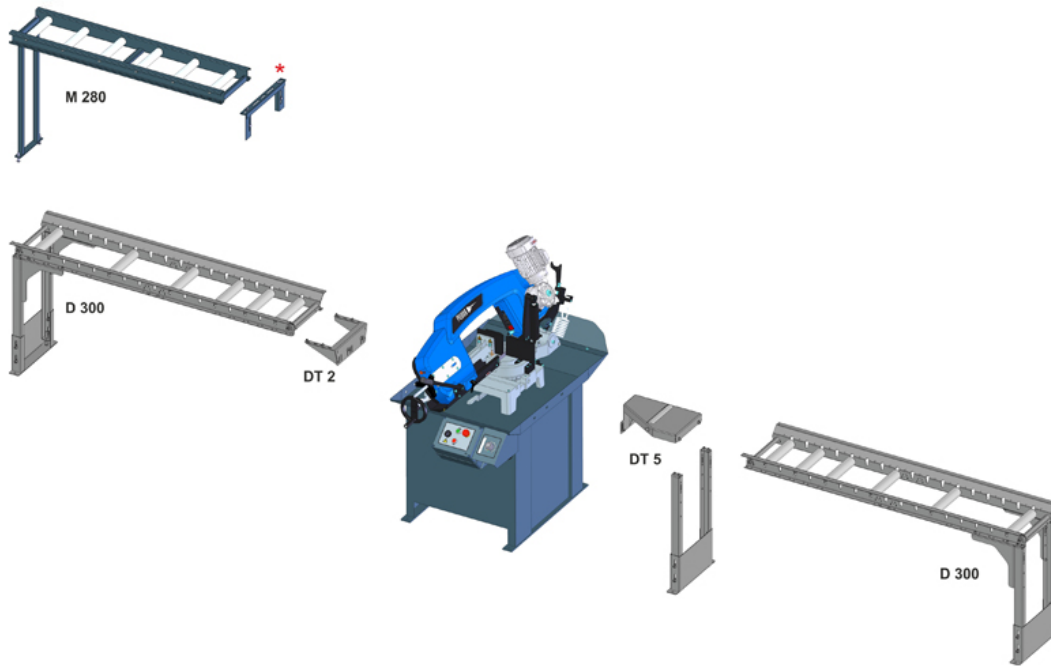

\*) Je vždy součástí dopravníku.

Pozn.: M280 lze připojit i jako dopravník za řez pouze v případě, že není požadováno řezat pod úhly.



## PROFESSIONAL BANDSAWS

Czech Republic

- Оригинальные ленточные пилы, изготовленные по новейшей технологии из высококачественных немецких материалов, строго соблюдая все процедуры производства и контроля.
- Высокая производительность и точность резания с максимальным сроком службы.
- Широкий ассортимент производимых видов ленточных пил позволяет производить профессиональную резку практически всех доступных материалов.

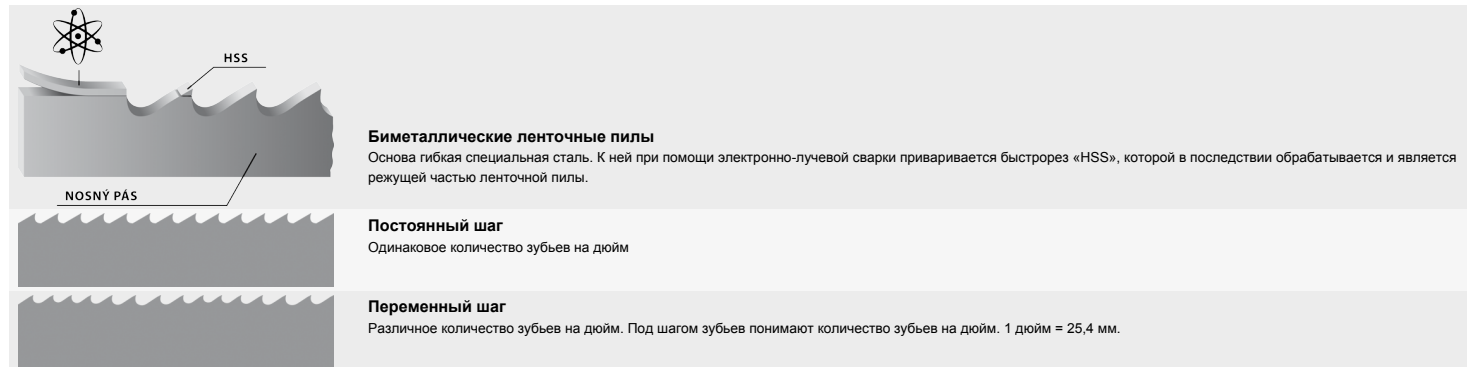

### Биметаллические ленточные пилы

Основа гибкая специальная сталь. К ней при помощи электронно-лучевой сварки приваривается быстрорез «HSS», которой в последствии обрабатывается и является режущей частью ленточной пилы.

### Постоянный шаг

Одинаковое количество зубьев на дюйм

### Переменный шаг

Различное количество зубьев на дюйм. Под шагом зубьев понимают количество зубьев на дюйм. 1 дюйм = 25,4 мм.

### Марки быстрорезов.

#### M42

Универсальное использование, преимущественно для конструкционных, инструментальных и низколегированных сталей и большинства разновидностей сплавов цветных металлов. С высоким содержанием кобальта. Твердость зуба 68 HRC.

#### M51

Используется, преимущественно для коррозионноустойчивых сталей, подшипниковых, высокоуглеродистых сталей, жаропрочных и дуплексных сталей, а также титановых и никелевых сплавов. С высоким содержанием вольфрама и кобальта. Твердость зуба 69-70 HRC.

### Ленточные пилы PILOUS с твердосплавными напайками.

Ленточные пилы с твердосплавными напайками - данные полотна служат для решения задач любой сложности. Режущая часть зуба выполнена из специального твердого сплава. Применение рекомендовано только с низким уровнем вибрации, его обеспечивают только ленточно-отрезные станки колонного типа. Твердость зуба 1600-3800 HV в зависимости от типа полотна.

### Разводка зубьев ленточных пил PILOUS. Классификация.

Разводка облегчает скольжения зубьев как по поверхности, так и по сечению материала.

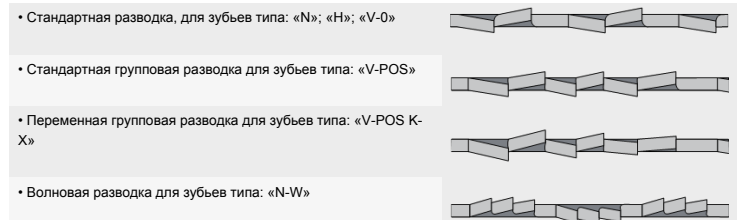

Постоянный шаг		Переменный шаг		Постоянный шаг		Переменный шаг	
a(D) [mm]		a(D) [mm]		t [mm]		t [mm]	
0-25	10/14	0-10	18	0-4	10/14	0-1	18
20-40	8/12 (8/11)	5-20	14	3-6	8/12 (8/11)	0-3	14
30-60	6/10	20-40	10	6-9	6/10	4-7	10
40-70	5/8 (5/7)	40-80	6	9-13	5/8 (5/7)	8-11	6
60-110	4/6	80-120	4	12-16	4/6	12-15	4
80-140	3/4	120-200	3	16-22	3/4	16-20	3
120-350	2/3	200-400	2	20-35	2/3	21-30	2
250-550	1,4-2	300-800	1,25	30-85	1,4-2	31-90	1,25
380-750	1/1,5			40-85	1/1,5		
550-3000	0,75/1,25			80-200	0,75-1,25		



Будьте осторожны при распаковке сваренных пил. Они находятся в упаковке в напряженном состоянии. Снимите специальный защитный кембрик с полотна, только после установки на станок.



## ЭМУЛЬСИЯ



**COOLcut Standard**

- Оптимальное смазывание в процессе обработки
- Низкие ароматические свойства
- Высокие ингибиторные свойства, обеспечивающие защиту узлов и агрегатов от коррозии
- Минимальная склонность к пенообразованию
- Разведение 1:20



**COOLcut Opti**

- Высокоочищенное минеральное масло с низкими ароматическими свойствами
- Высокие ингибиторные свойства, обеспечивающие защиту узлов и агрегатов от коррозии
- Отличное охлаждение и смазывающий эффект даже в очень жесткой воде минимальная склонность к вспениванию обеспечивает эффективную смазку
- Высокая эффективность и рентабельность использования долгосрочная биоустойчивость
- Рекомендован к использованию в пыльных станках, также продукт предназначен для операций механической обработки, выполняемых как на обычных станках, так и в обрабатывающих центрах с ЧПУ
- Разведение 1:20



**COOLcut Eco 65**

- Биоразлагаемость 65% за 21 день. Благодаря своей биоразлагаемости он может использоваться в любой наружной среде без ущерба для окружающей среды.
- Bio 65 позволяет достичь уникальных смазочных и охлаждающих свойств во время обработки, за счет содержания в составе высокоочищенного синтетического, эфирного масла.
- Отличное охлаждение и смазывающий эффект даже в очень жесткой воде минимальная склонность к вспениванию обеспечивает эффективную смазку
- Высокие ингибиторные свойства, обеспечивающие защиту узлов и агрегатов от коррозии
- Рекомендован к использованию в пыльных станках, также продукт предназначен для операций механической обработки, выполняемых как на обычных станках, так и в обрабатывающих центрах с ЧПУ
- Разведение 1:20



**COOLcut Bio 90**

- Биоразлагаемость 90% за 21 день. Благодаря своей биоразлагаемости он может использоваться в любой наружной среде без ущерба для окружающей среды.
- Bio 90 позволяет достичь уникальных смазочных и охлаждающих свойств во время обработки, за счет содержания в составе высокоочищенного синтетического, эфирного масла.
- Отличное охлаждение и смазывающий эффект даже в очень жесткой воде минимальная склонность к вспениванию обеспечивает эффективную смазку
- Высокие ингибиторные свойства, обеспечивающие защиту узлов и агрегатов от коррозии
- Рекомендован к использованию в пыльных станках, также продукт предназначен для операций механической обработки, выполняемых как на обычных станках, так и в обрабатывающих центрах с ЧПУ
- Разведение 1:20



**COOLcut Micro**

Благодаря биоразлагаемости эмульсол может быть использован для различных задач без ущерба окружающей среде. Такие жидкости позволяют достигать уникальных смазывающих и охлаждающих свойств в процессе обработки металлов резанием.

- Оптимальное смазывание в процессе обработки
- Низкие ароматические свойства
- Высокие ингибиторные свойства, обеспечивающие защиту узлов и агрегатов от коррозии
- Минимальная склонность к пенообразованию



**COOLcut Antifreeze**

**COOLcut Antifreeze – низкотемпературный эмульсол.**

Используется в зимний период на открытом воздухе. Рекомендован к использованию при температуре -20С в зависимости от дозировки.

- Эффективно понижает температуру замерзания жидкости
- Отличная устойчивость к окислению, что гарантирует длительный срок службы
- Не действует агрессивно на уплотнительные элементы, в котором вступает в контакт
- Разведение 1:20

Содержание эмульсола (%)	10	20	30	40	50
Показания температуры (°C)	-5	-10	-17	-26	-40

## МЫ РЕКОМЕНДУЕМ



OH 90

Качественная конструкция машинки OH 90, оснащенной 3-х фазным электродвигателем, в закрытом корпусе, позволяет использовать ее, как и в мастерских, так и в больших производствах, особенно в условиях большой загрязненности.

**Мы рекомендуем использовать щетку из нержавеющей стали для заготовок из нержавеющей стали.**

Для полых сечений 60 x 60 x 2 мм:	ручное удаление заусенцев - 32 с	автоматическое - 8 с
Диаметр трубы 50 x 2 мм:	ручное удаление заусенцев - 21 с	автоматическое - 4 с



ONE 90

Упрощенная версия, ONE 90, поставляется без защитного кожуха. По сравнению с ручной очисткой, использование данного станка многократно снижает время и стоимость данной операции, при этом улучшая ее качество.

**Мы рекомендуем использовать щетку из нержавеющей стали для заготовок из нержавеющей стали.**

Для полых сечений 60 x 60 x 2 мм:	ручное удаление заусенцев - 32 с	автоматическое - 8 с
Диаметр трубы 50 x 2 мм:	ручное удаление заусенцев - 21 с	автоматическое - 4 с